

ИНСТРУКЦИЯ

Корпус фильтра SUS



Описание

Корпус фильтра с одним картриджем

Корпус из нержавеющей стали SUS304, SUS316L;

Полированная или подвергнутая пескоструйной обработке внешняя поверхность.

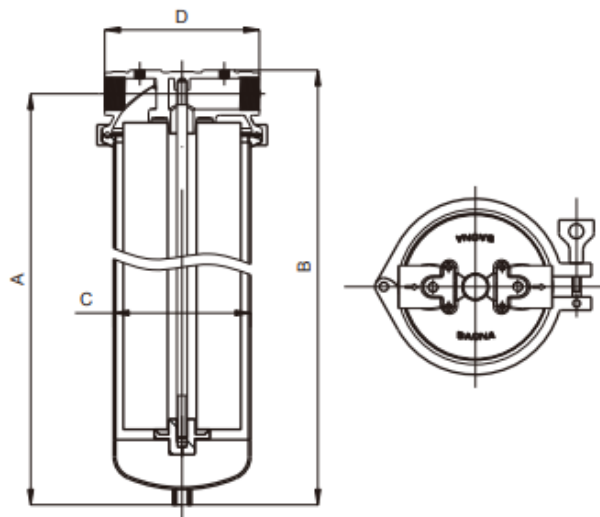

Технические характеристики

Максимальное рабочее давление, атм.(bar)	до 7
Температура очищаемой воды, °С	5 - 95
Высота корпуса, дюйм (")	10, 20
Размер порта подключения, дюйм (")	½, 1
Размер сливного порта, дюйм (")	½

Меры предосторожности

Предохраняйте корпус от падения, ударов, воздействия прямых солнечных лучей, нагрева и замерзания воды в полостях корпуса фильтра.

Транспортировка допускается любыми видами транспорта, в соответствии с правилами перевозки грузов, действующих на данном виде транспорта.

Хранение фильтра должно производиться не ближе, чем 1 (один) м от отопительных приборов, при температуре не ниже +5 °С, не допуская замерзания или обледенения, не подвергать воздействию аэрозолей, агрессивных и пахучих жидкостей.

Установка

Внимание!

Подключение и монтаж оборудования должно производиться квалифицированным специалистом и имеющим надлежащие допуски.

Перекройте подачу воды к месту установки фильтра. Закрепите фильтр на крепежной скобе. Фильтр должен находиться в доступном месте и сразу должно оставаться свободное пространство минимум 2/3 от высоты колбы (для замены фильтр элемента и его обслуживания). Присоедините фильтр к водопроводной магистрали. При необходимости воспользуйтесь соответствующими фасонными элементами и переходниками (не входят в комплект поставки).

Важно!

Входным является патрубок с воздухоотделителем.

Смажьте резиновые уплотнители силиконовым лубрикантом (не входит в комплект поставки).

После подключения откройте воду, промойте фильтр 4-5 минут, и при этом проверьте на герметичность все соединения.

ГАРАНТИЙНЫЙ ТАЛОН

Уважаемый Покупатель!

При обращении в сервисный центр, «гарантийный талон» даёт Вам право на получение гарантийного обслуживания только в случае, если он чётко и правильно заполнен и на нём имеются печати торговой организации.

1. Настоящий «гарантийный талон» действителен только на территории страны, где был приобретён товар.
2. Гарантийный срок эксплуатации один год, со дня продажи. Датой продажи считается дата, указанная торговой организацией в настоящем талоне, заверенная круглой печатью. При отсутствии даты продажи гарантийный срок исчисляется от даты выпуска.
3. По условиям гарантии продавец обязуется в течение 12 месяцев, с момента продажи оборудования, провести за свой счет ремонт или замену любой части установки, которая будет признана дефектной по причине заводского дефекта материала или изготовления. Гарантия не распространяется на фильтрующие материалы.
4. Гарантийное обслуживание не производится в следующих случаях:
 - корпус или комплектующие имеют механические повреждения;
 - при подключении и эксплуатации не соблюдались правила и требования настоящей инструкции;
 - корпус использовался не по назначению;
 - вскрытия пломбы или привлечению к ремонтным работам третьих лиц.
5. Гарантийное обслуживание не производится в отношении частей, обладающих повышенным износом или ограниченным сроком использования.
6. Преждевременный выход из строя заменяемых частей изделия, в результате чрезмерной загрязненности воды, не является причиной замены или возврата изделия или заменяемых частей.
7. Гарантия считается недействительной, если имел место несанкционированный доступ для ремонта, модификации и других изменения конструкции, при повреждениях, вызванных неправильным использованием, нарушением технической безопасности, механическими воздействиями и атмосферными влияниями.
8. Гарантия не действует в случае внешних воздействий на корпус и превышения допустимых нагрузок.
9. Гарантийное обязательство действует только при предъявлении гарантийного талона.
10. Бережно храните гарантийный талон. При утере он не подлежит повторной выдаче.
11. Гарантия не действует, если истёк срок гарантийного обслуживания.
12. Гарантия не действует, если поломка произошла в результате внешних воздействий на изделия и его части.

Наименование товара	
Торговая марка	
Модель	
Продавец (адрес, тел., факс)	
Дата продажи	
Гарантийный период	1 год
Описание недостатков	
Решение	
Дата исполнения	
Подпись и печать	